



UNIMA-tech Sp. z o.o.
 ul. Zakładowa 1, 62-052 Komorniki k/Poznań
 NIP: 777-10-01-811; Regon: P-010598254



Tel.: 048 61 810 02 00
 Fax: 048 61 810 81 43

e-mail: unima-tech@unima-tech.pl
 internet: <http://www.unima-tech.pl>



MICRO L 1MLA...



OPIS PRODUKTU:

Elektryczny siłownik liniowy z wrzecionem łańcuchowym w prosokątnej obudowie aluminiowej. Napięcie zasilania 230 VAC lub 24 VDC.



Zgodny z dyrektywami EWG 73/23, 89/336 (kompatybilność magnetyczna), oraz z następującymi ich zmianami: 93/68.

Siłownik wyposażony jest w mikrowyłącznik krańcowy .
 Możliwość pracy w układzie równoległym.

Dostępne kolory: alu natur. Elox. Srebrny i inne eloxowane.

WYMIARY GABARYTOWE SIŁOWNIKA MICRO L 230~/24V=

2700120 – 2700515 – 2700534 – 2700122 – 2700524 – 2700123 - 2700544

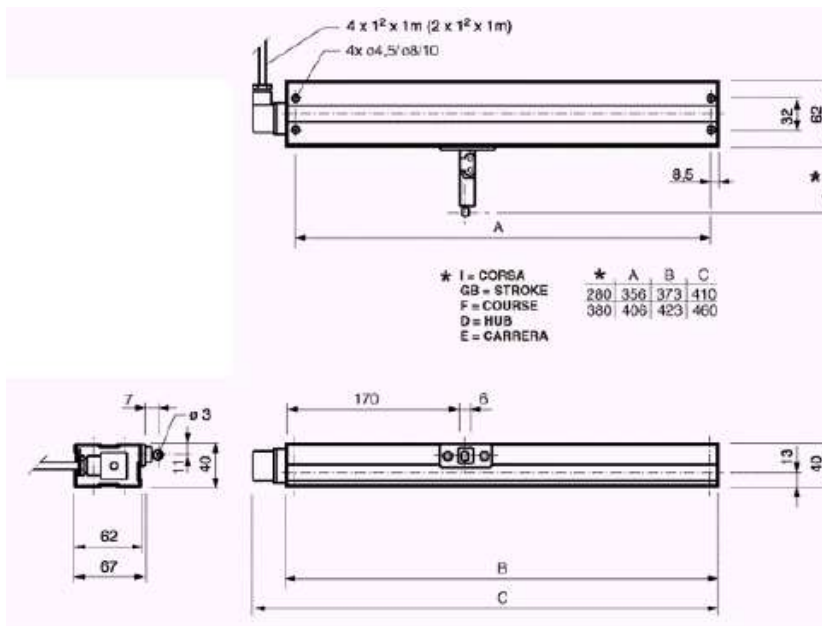



MICRO L 1MLA...



| MICRO L – DANE TECHNICZNE | | | | WERSJA 230 V AC | WERSJA 24 V DC |
|---|---------|-------------------------------|---|-----------------------|-----------------------|
| SUW | MASA | WYMIARY OPAKOWANIA (mm) | WYMIARY OPAKOWAŃ WIELOKROTNYCH (mm) | | |
| 280 mm | 1,45 kg | 500 x 53 x 123 | 262 x 534 x 193 | | |
| 380 mm | 1,59 kg | 500 x 53 x 123 | 262 x 534 x 193 | | |
| NAPIĘCIE | | | | 230 V~+/- 6% | 24 V=+/-6% |
| CZĘSTOTLIWOŚĆ | | | | 50Hz | ----- |
| DŁUGOŚĆ SUWU | | | | 280/380 mm | 280/380 mm |
| SIŁA SUWU | | | | 350 N | 350 N |
| MAKSYMALNY POBÓR MOCY | | | | 110 W | 25 W |
| PRĄD MAKSYMALNY | | | | 0,45 A | 1 A |
| POBÓR MOCY BEZ OBCIĄŻENIA | | | | 100 W | 8 W |
| PRĄD BEZ OBCIĄŻENIA | | | | 0,45 A | 0,3 A |
| MAKSYMALNA PRĘDKOŚĆ SUWU | | | | 18 mm/s | 19 mm/s |
| DANE RUCHOWE PRZY ZAMYKANIU | | | | 350 N | 350 N |
| MAKSYMALNY POBÓR MOCY | | | | 110 W | 25 W |
| PRĄD MAKSYMALNY | | | | 0,45 A | 1 A |
| MAKSYMALNA PRĘDKOŚĆ SUWU POD OBCIĄŻENIE M | | | | 15 mm/s | 16 mm/s |
| MAKSYMALNA PRĘDKOŚĆ SUWU | | | | 18 mm/s | 19 mm/s |
| MAKS. TEMPERATURA PRZY WEWN. ODDAW. CIEPŁA | | | | 130°C +/- 5% | |
| TRWAŁOŚĆ | | | | 4 min. | 50% |
| WYŁĄCZNIK KRAŃCOWY | | | | Kontaktron | Kontaktron |
| POŁĄCZENIE RÓWNOLEGŁE | | | | TAK | TAK |
| KLASA IZOLACJI ELEKTRYCZNEJ NAPĘDU | | | | F | H |
| KLASA IZOLACJI OBUDOWY | | | | IP 22 | IP 22 |
| KOLOR | | | | Srebro eloxylowane | Srebro eloxylowane |
| LICZBA OTWARĆ | | | | 10000 | 10000 |
| LICZBA ZAMKNIĘĆ | | | | 10000 | 10000 |

POWYŻSZE DANE ZOSTAŁY OSIĄGNIĘTE PODCZAS BADAŃ W TEMPERATURZE PRACY POMIĘDZY -10 °C A 40 °C PRZY WZGLĘDNEJ WILGOTNOŚCI 60 %

350 N

MICRO L 1MLA...

UNIMA
tech

OPAKOWANIE



1. Opakowanie
2. Napęd
3. Instrukcja montażu
4. Konsola i elementy do montażu

RYSUNKI MONTAŻOWE KONSOL SIŁOWNIKA

Standardowy zestaw konsol montażowych Listwa + wspornik wrzeciona – montaż na ościeżnicy okna.

2700092

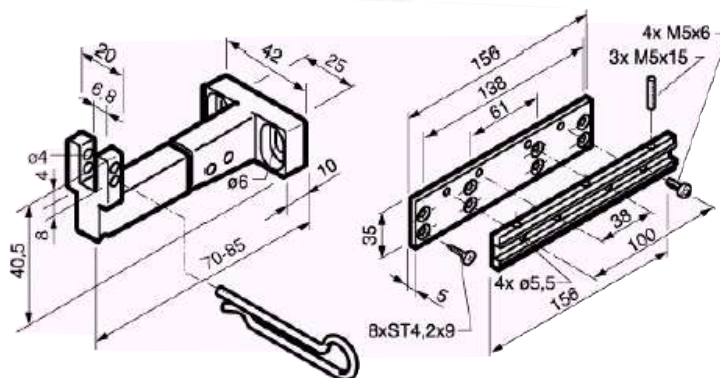

Zestaw konsol montażowych do zastosowania przy montażu siłownika na ramie skrzydła okna

2700090

